

Пульт дистанционного управления с таймером Centronic TC445



ru

Руководство по эксплуатации и монтажу

ПДУ с таймером и дисплеем.

Важная информация для:

• Монтажников / • Электриков / • Потребителей

Пожалуйста, передайте по назначению!

Сохраните инструкцию.



BECKER

Содержание

Общие сведения	3
Гарантийные обязательства.....	3
Меры предосторожности.....	3
Использование по назначению	4
Разъяснения по кнопкам и индикаторам	5
Объяснения.....	6
Регистрация ПДУ.....	11
Ввод в эксплуатацию	12
Заводская настройка.....	12
Программирование	13
Монтаж, настенного крепления	22
Замена батарей.....	22
Технические характеристики	23
Объяснения на предмет	23
соответствия изделия	23
Диагностика и устранение неисправностей.....	24

Общие сведения

Поставляемое заводом изделие TC445 с установленным фактическим временем (среднеевропейское время) и датой управляет приводом утром в запрограммированное время включения, а вечером по программе Астро к заходу солнца.

Мануальный режим управления TC445 возможен в любое время. При помощи TC445 Вы можете одновременно управлять 5 принимающими устройствами по отдельности или всеми вместе. Это устройство отличается простотой в эксплуатации.

Гарантийные обязательства

Конструктивные изменения и ненадлежащие установки, противоречащие содержанию данной инструкции и прочим нашим указаниям, могут привести к серьёзному ущербу для организма и здоровья пользователя, например, ушибам. Таким образом, все конструктивные изменения разрешены после достижения договорённости с нами и получения нашего согласия, а наши рекомендации – особенно те, что приведены в данной инструкции по эксплуатации – должны соблюдаться без оговорок. Дальнейшая переработка (реконструкция) изделия, противоречащая предписанному использованию, недопустима.

Производители конечной продукции и монтажники, использующие нашу продукцию в производстве и для сервисного обслуживания должны соблюдать все соответствующие, установленные законодателем нормы и предписания, особенно это касается специальных и действующих предписаний по электромагнитной совместимости.

Меры предосторожности



Осторожно!

Сохраните инструкцию!

- Применяйте исключительно в сухих помещениях.
- Используйте неизменённые оригинальные детали Becker.
- Избегайте пребывания людей в радиусе действия системы.
- Не допускайте к управлению детей.
- Соблюдайте предписания законодательства.
- Использованные батареи утилизировать по всем правилам. Батареи менять на идентичные модели (LR 03, AAA) .
- Если аппарат управляется одним или несколькими передающими устройствами, радиус действия аппарата во время работы должен быть обозримым.
- В аппарате содержатся мелкие компоненты, которые можно нечаянно проглотить.

Использование по назначению

Устройство ТС445 предназначено для управления роллет и жалюзи.

- Обратите внимание на то, что радиоаппаратурой нельзя пользоваться в зонах повышенных помех (например больницы, аэропорты)
- Дистанционное управление допустимо лишь для тех приборов, у которых дисфункции в передающем и принимающем устройстве не представляют опасности для людей, животных и предметов вокруг, или эта опасность может быть устранена другими предохранительными устройствами.
- Пользователь не защищен от воздействия других передающих устройств и терминалов (например, радиостанций и установок, которые работают в таком же частотном диапазоне).
- Устройства приёма сигнала соединять только с аппаратами и установками, разрешёнными производителем.



Указание

Следите за тем, чтобы устройство управления устанавливалось и эксплуатировалось вне зоны наличия металлических поверхностей и магнитных полей.

Радиоустановки, передающие на той же частоте, могут привести к нарушению приёма сигнала.

Следует учесть, что радиус действия радиосигнала ограничен законодательными органами и конструкторскими предписаниями.

Разъяснения по кнопкам и индикаторам



Кнопки под откидной крышкой



Символы на дисплее



Объяснения

Передвижной переключатель ручного и автоматического режима.

В положении «Мануальный режим» „☞“ выполняются только ручные команды ДУ (например, нажатие на кнопки ВВЕРХ, ВНИЗ, СТОП).

В положении «Автоматический режим» „☺“ выполняются автоматические команды ДУ (Например, время, астрофункция вечер).

Индикатор передачи радиосигнала.

Передача радиосигнала отображается индикатором. Если батареи «садятся», то при передаче сигнала лампочка начинает мигать. Передача сигнала, и радиус действия снижается из-за ослабления мощности батарей. Если при нажатии кнопки лампочка больше не загорается, то батарейку следует заменить.

Группа

Под понятием «группа» понимается одновременное управление несколькими приёмниками сигнала. Внесённая в память группа будет управляться при помощи одной команды ДУ. На устройстве ТС445 возможно управление 6 групп через 6 радиоканалов.

Кнопка управления группой

При помощи этой кнопки можно выбирать один из 5 каналов. Показываются отдельные каналы через сигнал соответствующего индикатора. Дополнительный канал зарезервирован для централизованного управления. Централизованное управление отображается загоранием всех пяти индикаторов.



Указание

Группы, занесённые в память, вы можете занести в таблицу под прозрачной крышкой

Режимы

На дисплее Вы видите время и фактический режим работы, например, ОТПУСК

Кнопка ОК

Нажатием кнопки **ОК** сохраняются все актуальные значения, которые отображены на дисплее.

Кнопки +/-

Следующие действия возможны при помощи этих кнопок

- **МЕНЮ** – изменить значение
- **Автоматический режим** – считывание информации
 - - кнопка “+” - следующее время переключения ▲
 - - кнопка “-“ - следующее время переключения ▼
 - - кнопка “-“ и ОК – астрономическое время ▼

Кнопка МЕНЮ

При помощи нажатия кнопки **МЕНЮ** Вы сможете просмотреть **МЕНЮ** или Режим работы. Сохранения фактических, показываемых значений не следует.

Кнопка СБРОС

При помощи нажатия кнопки СБРОС (авторучкой или чем либо подобным) вы возвращаете устройство ТС 445 в состояние с заводскими настройками. **Исключение:** пункт меню – «функция», выбор языка, выбор города. Радиопередатчик сохраняется в памяти радиоприёмника.



Указание

Если ТС 445 находится в режиме программирования, и Вы не активируете кнопки в течение более чем одной минуты, то устройство переключится в рабочий режим.

МЕНЮ Время/Дата

Время/Дата

При помощи этого сектора **МЕНЮ** Вы можете настроить время и дату.

МЕНЮ Программа

ПРОГРАММА

В данной позиции **МЕНЮ** у Вас появляется возможность, настроить две различные функции:

- астрофункция вечер (1-5 и 6,7)
- индивидуальная программа (1-5 и 6,7)

АСТРОФУНКЦИЯ ВЕЧЕР

Управляет открытием по установленному времени включения.

Закрытие - по астрофункции вечер.

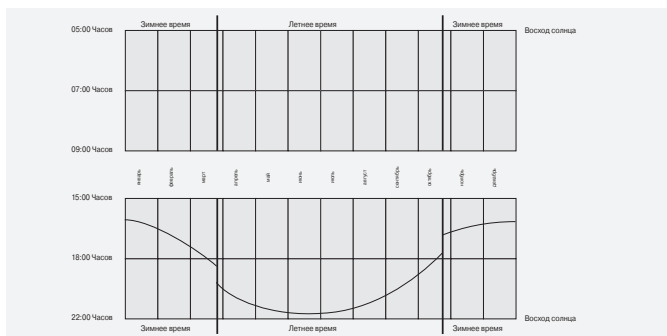

ИНДИВИДУАЛЬНАЯ ПРОГРАММА

Управляет открытием и закрытием по установленному Вами времени включения.

БЛОКИРУЮЩЕЕ ВРЕМЯ

Управляет Вами установленным временем автоматического закрытия/открытия.

Пример:

Астрономическое время ▼: 17.00 часов

Блокирующее время ▼: 18.00 часов.

Роллета не закроется до 18:00.

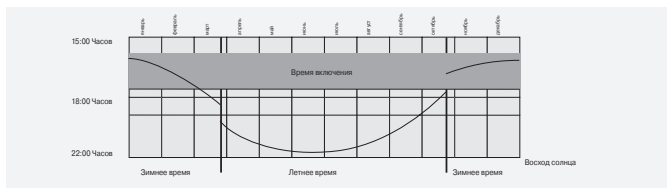

ВРЕМЯ ВКЛЮЧЕНИЯ

Автоматическое время открытия/закрытия роллеты и жалюзи для всех зарегистрированных радиоприёмников.

Настройки МЕНЮ

НАСТРОЙКА

При помощи этого сектора МЕНЮ Вы можете произвести следующие установки:

- ОТПУСК
- ПРОМЕЖУТОЧНОЕ ПОЛОЖЕНИЕ
- ПРОВЕТРИВАНИЕ/ПОВОРОТ
- ПРОГРАММИРОВАНИЕ (ОТПУСК, ПРОМЕЖУТОЧНОЕ ПОЛОЖЕНИЕ, ПРОВЕТРИВАНИЕ/ПОВОРОТ)
- Выбор языка (НЕМЕЦКИЙ ЯЗЫК)
- СДВИГ АСТРОНОМИЧЕСКОГО ВРЕМЕНИ ▼
- Выбор города
- ДОЛГОТА (только при включенном режиме «ЭКСПЕРТ»)
- ШИРОТА (только при включенном режиме «ЭКСПЕРТ»)
- ЧАСОВОЙ ПОЯС (только при включенном режиме «ЭКСПЕРТ»)
- ЗИМА/ЛЕТО (Автоматическое переключение с зимнего времени на летнее время)

Для того чтобы произвести данные настройки, нажимайте на кнопку ОК до тех пор, пока не увидите желаемый пункт МЕНЮ.

ОТПУСК

Данная функция производит симуляцию Вашего присутствия в доме, пока Вы находитесь в отпуске. Если эта функция активирована (ON), Ваши роллеты/жалюзи двигаются со смещением по отношению к запрограммированному времени (макс. +30 минут).

КОНЕЧНОЕ ПОЛОЖЕНИЕ

Под конечным положением понимается точка, в которой находится роллета / жалюзи в полностью закрытом или открытом состоянии.

ПРОМЕЖУТОЧНОЕ ПОЛОЖЕНИЕ

Промежуточное положение – это желаемое положение роллеты/жалюзи между верхним и нижним конечным положением. Движение в промежуточное положение (из верхнего конечного положения роллеты) осуществляется путём двойного, короткого нажатия кнопки ВНИЗ. Для этого коротко нажмите кнопку ВНИЗ дважды.

ПРОВЕТРИВАНИЕ/ПОВОРОТ

Положение проветривание/поворот – это желаемое положение роллеты/жалюзи между верхним и нижним конечным положением. Движение в положение проветривание/поворот (из нижнего конечного положения роллеты) осуществляется путём двойного, короткого нажатия кнопки ВВЕРХ. С помощью этого положения в режиме жалюзи поворачиваются ламели. Для этого коротко нажмите кнопку ВВЕРХ дважды.

Выбор языка (РУССКИЙ)

При помощи этой функции Вы можете выбрать язык своей страны.

СМЕЩЕНИЕ АСТРОНОМИЧЕСКОГО ВРЕМЕНИ

При помощи установки блокирующего времени ▼ возможно сдвинуть астрономическое время (максимум на + / - 120 минут).

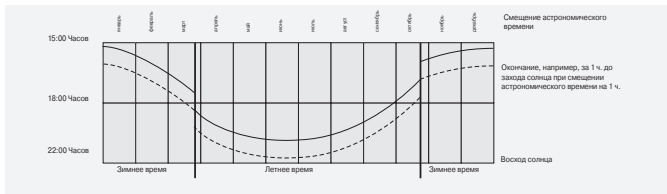

Выбор городов (КАССЕЛЬ, если язык установки НЕМЕЦКИЙ)

Для функции установки астрономического времени выбор города очень важен. Выберите на этой позиции тот город, к которому вы ближе всего находитесь.

ДОЛГОТА, ШИРОТА, ЧАСОВОЙ ПОЯС (При включённом режиме ЭКСПЕРТ (ON))

Ваши координаты можно задать при помощи атласа.

ЛЕТО/ЗИМА

Данная кнопка означает автоматическое переключение с зимнего времени на летнее время. Заводская настройка – ВКЛ. (ON) Таймер срабатывает автоматически.

Меню ФУНКЦИЯ

Данный режим работы предназначается исключительно для обученного персонала! При использовании данного меню Вы получаете возможность настроить следующие функции:

- РОЛЛЕТЫ/ ЖАЛЮЗИ (выбор занавеса)
- Режим ЭКСПЕРТ
- ЭКСПЛУАТАЦИЯ В ПЕРВЫЙ РАЗ (только индикация)

РЕЖИМ ЭКСПЕРТ

Если Вы испытываете затруднения с выбором города (Режим «ЭКСПЕРТ» отключен (OFF)), то вы можете произвести более точную настройку по данным о широте и долготе (Режим «ЭКСПЕРТ» включен (ON)).

Регистрация ПДУ

1) Регистрация главного ПДУ

а) Радиоприёмник привести в состояние готовности



Указание:

Внимательно следуйте инструкции по эксплуатации для радиоприёмника

- Выключите подачу питания на радиоприёмнике, снова включите её через 5 секунд

или

- Активируйте кнопку программирования или переключатель «радио» на радиоприёмнике. В состоянии готовности к регистрации радиоприёмник находится в течении 3-х минут.

б) Регистрация главного ПДУ.

Нажмите и удерживайте кнопку программирования во время готовности радиоприёмника к регистрации, пока радиоприёмнике не осуществит успешное квитирование сигнала.

Регистрация главного ПДУ закончена.

2) Регистрация последующих ПДУ

а) нажмите и удерживайте кнопку программирования главного ПДУ, пока радиоприёмник не осуществит квитирование.

б) нажмите и удерживайте теперь кнопку программирования нового ПДУ, пока радиоприёмник не осуществит квитирование.

в) нажмите и удерживайте ещё раз кнопку программирования нового ПДУ, пока радиоприёмник не осуществит квитирование (подтверждение успешной регистрации нового ПДУ).

Максимальный радиус действия сигнала внутри помещений достигает до 25 метров, в свободном поле – до 350 метров.



Ввод в эксплуатацию

Первым нажатием кнопки Вы «будите» часы. Язык Вы можете выбрать при помощи кнопок +/- и принять выбранный язык при помощи кнопки ОК. Часы работают в автоматическом режиме.

Заводская настройка

ЧАСЫ/ДАТА: фактическое среднеевропейское время и фактическая дата.

ПРОГРАММА: АСТРОФУНКЦИЯ ВЕЧЕР время переключения
понедельник – пятница (1-5)

▲ 7 часов,

▼ АСТРОФУНКЦИЯ ВЕЧЕР

Время переключения – суббота, воскресенье (6-7)

▲ 8 часов,

▼ АСТРОФУНКЦИЯ ВЕЧЕР

НАСТРОЙКА: «ОТПУСК» не активирован (OFF)

КОНЕЧНОЕ ПОЛОЖЕНИЕ

ЛЕТО/ЗИМА активировано (ON)

Смещение астрономического времени + 15 минут

ФУНКЦИЯ: РОЛЬСТАВНИ (ROLLLADEN)



Указание:

При нажатии на кнопку (при помощи авторучки или другого подобного предмета) **RESET** в устройстве **ТС 445** восстановится заводская настройка. **Исключение:** пункты **МЕНЮ** – функция, выбор языка, выбор города. **ПДУ** сохраняется в памяти радиоприёмника.

Программирование

Программирование



1. Нажмите на кнопку МЕНЮ. Появится «ЧАСЫ/ДАТА»
2. Для выбора дальнейших позиций МЕНЮ используйте кнопки “ +/- “.
3. Нажмите на кнопку МЕНЮ, для того, чтобы попасть в рабочий режим.

ЧАСЫ/ДАТА (настройка даты и времени)

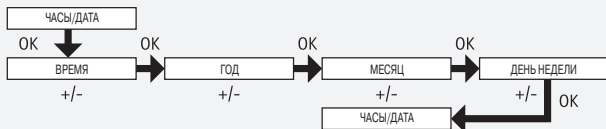

1. Нажмите на кнопку МЕНЮ. Появится «ЧАСЫ/ДАТА».
2. При помощи ОК Вы попадаете в пункт МЕНЮ «Время».
3. При помощи кнопок +/- настройте фактическое время
4. Когда настройка времени произведена, подтвердите её нажатием кнопки ОК.
5. Таким же способом настройте ГОД (JAHR), МЕСЯЦ (MONAT), ДЕНЬ НЕДЕЛИ (TAG).
6. Нажимайте на кнопку МЕНЮ, чтобы попасть в рабочий режим.

ПРОГРАММА АСТРОФУНКЦИЯ ВЕЧЕР

(подъём -> время переключения на закрытие -> заход солнца)

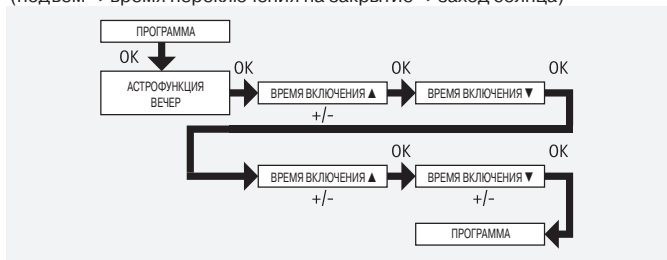

1. Нажмите на кнопку МЕНЮ
2. Для выбора программы МЕНЮ, жмите +, пока не появится надпись ПРОГРАММА.
3. Подтвердите нажатием кнопки ОК.
4. Повторно нажмите +, чтобы появилась «Астрофункция вечер».
5. Подтвердите нажатием кнопки ОК.
6. При помощи +/- установите время включения ▲, с понедельника по пятницу (1-5). Каждый ввод данных подтверждайте кнопкой ОК.
7. При помощи +/- установите время включения ▼, с понедельника по пятницу (1-5). Каждый ввод данных подтверждайте кнопкой ОК.
8. При помощи +/- установите время включения ▲, в субботу и воскресенье (6-7). Каждый ввод данных подтверждайте кнопкой ОК.
9. При помощи +/- установите блокирующее время закрытия ▼, в субботу и воскресенье (6-7). Каждый ввод данных подтверждайте кнопкой ОК.
10. Нажмите на кнопку МЕНЮ, чтобы попасть в рабочий режим.

ПРОГРАММА

ИНДИВИДУАЛЬНАЯ (подъем / опускание -> время переключения)

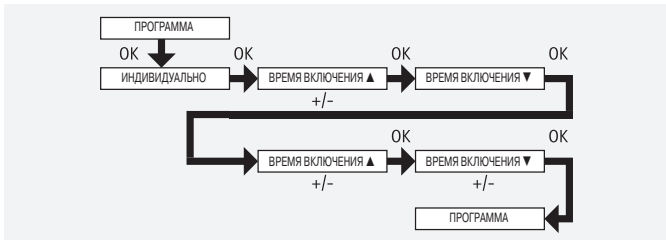

1. Нажмите на кнопку МЕНЮ.
2. Для выбора ПРОГРАММЫ, удерживайте +, пока не появится надпись ПРОГРАММА.
3. Подтвердите нажатием на кнопку ОК.
4. Повторно нажмите +, чтобы появилась надпись ИНДИВИДУАЛЬНО.
5. Подтвердите нажатием на кнопку ОК.
6. При помощи кнопок +/- настройте время включения ▲ и время включения ▼ с понедельника по пятницу (1-5) и суббота, воскресенье (6,7).
Каждый ввод данных подтверждайте кнопкой ОК.
7. Нажмите на кнопку МЕНЮ, для того, чтобы попасть в рабочий режим.

НАСТРОЙКА

ОТПУСК (отпуск - выкл./вкл)

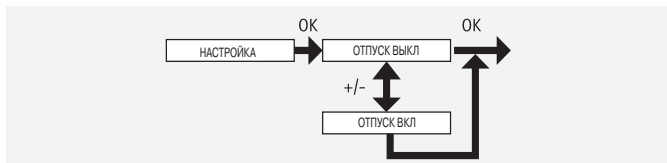

1. Нажмите кнопку МЕНЮ.
2. Для того чтобы выбрать меню НАСТРОЙКА, нажимайте кнопку + до тех пор, пока не появится НАСТРОЙКА.
3. Подтвердите при помощи кнопки ОК. Появится ОТПУСК.
4. При помощи кнопок +/- можно активировать или деактивировать функцию ОТПУСК.
5. Ваш выбор необходимо подтвердить кнопкой ОК.
6. Теперь у Вас установлена функция ОТПУСК.
7. **Для следующего программирования в меню НАСТРОЙКА читайте пожалуйста дальше.**

НАСТРОЙКА

ПРОМЕЖУТОЧНОЕ ПОЛОЖЕНИЕ, ПРОВЕТРИВАНИЕ/ПОВОРОТ, ПРОГРАММИРОВАНИЕ КОНЕЧНОГО ПОЛОЖЕНИЯ (ПРОГРАММИРОВАНИЕ ВРЕМЕНИ/ПОЛОЖЕНИЯ)

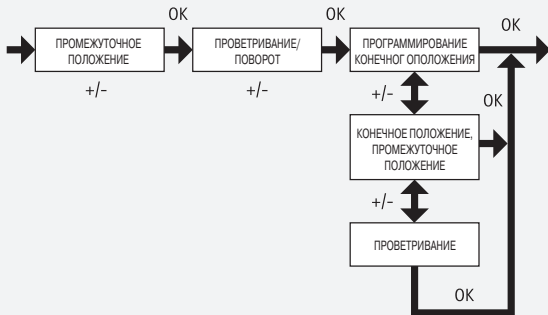

1. Вы подтвердили установку программы **ОТПУСК**. Теперь у Вас должно появиться **ПРОМЕЖУТОЧНОЕ ПОЛОЖЕНИЕ**.
2. При помощи кнопки +/- Вы можете установить время (в сек.) за которое роллета опускается в **ПРОМЕЖУТОЧНОЕ ПОЛОЖЕНИЕ** или Вы двигаете роллету в **ПРОМЕЖУТОЧНОЕ ПОЛОЖЕНИЕ** при помощи кнопки **ВНИЗ** от верхнего конечного положения.
3. Подтвердите при помощи **OK**. Появится **ПРОВЕТРИВАНИЕ/ПОВОРОТ**.
4. При помощи кнопки +/- Вы можете установить время (в сек.) за которое роллета поднимается в **ПОЛОЖЕНИЕ ПРОВЕТРИВАНИЕ/ПОВОРОТ** или Вы двигаете роллету в **ПОЛОЖЕНИЕ ПРОВЕТРИВАНИЕ/ПОВОРОТ** при помощи кнопки **ВВЕРХ** от нижнего конечного положения.
5. Вы подтвердили пункт меню **ПРОВЕТРИВАНИЕ/ПОВОРОТ**. Появляется **ПРОГРАММИРОВАНИЕ КОНЕЧНОГО ПОЛОЖЕНИЯ**.
6. При помощи кнопки +/- Вы можете выбирать между режимами программирования **КОНЕЧНОЕ ПОЛОЖЕНИЕ**, **ПРОМЕЖУТОЧНОЕ ПОЛОЖЕНИЕ**, **ПРОВЕТРИВАНИЕ/ПОВОРОТ**.



Указание

Данным выбором Вы устанавливаете, в какую позицию перейдет занавес в установленное время переключения.

- Ваш выбор подтвердите при помощи ОК.
- Сейчас установлена функция ПРОГРАММИРОВАНИЯ КОНЕЧНОГО ПОЛОЖЕНИЯ
- Для следующего программирования в меню НАСТРОЙКА читайте пожалуйста дальше.

НАСТРОЙКА

НЕМЕЦКИЙ ЯЗЫК /СМЕЩЕНИЕ АСТРОНОМИЧЕСКОГО ВРЕМЕНИ ▼

Вы подтвердили функцию ПРОГРАММИРОВАНИЕ КОНЕЧНОГО ПОЛОЖЕНИЯ. Теперь появится НЕМЕЦКИЙ ЯЗЫК

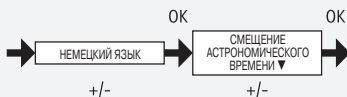

- При помощи кнопки +/- Вы можете установить желаемый язык.
- Выбор языка подтвердите при помощи ОК.
- Появляется СМЕЩЕНИЕ АСТРОНОМИЧЕСКОГО ВРЕМЕНИ ▼
- При помощи кнопки +/- Вы можете установить желаемое смещение астрономического времени ▼ – максимальное время смещения + / -120 мин.
- Ваш выбор подтвердите при помощи ОК.
- Сейчас установлена функция СМЕЩЕНИЕ АСТРОНОМИЧЕСКОГО ВРЕМЕНИ ▼.
- Для следующего программирования в меню НАСТРОЙКА читайте пожалуйста дальше.

НАСТРОЙКА

(Выбор города, РЕЖИМ ЭКСПЕРТ (ДОЛГОТА, ШИРОТА, ЧАСОВОЙ ПОЯС))

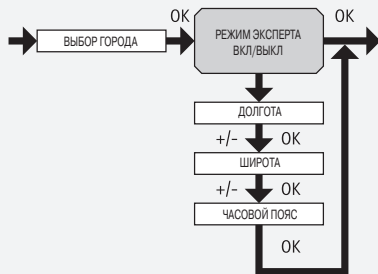

1. Вы подтвердили функцию СМЕЩЕНИЕ АСТРОНОМИЧЕСКОГО ВРЕМЕНИ ▼. Теперь у Вас появится «Выбор города».
2. При помощи кнопки +/- Вы можете выбрать близлежащий к Вам город.
3. Ваш выбор подтвердите при помощи ОК



Указание

Данное диалоговое окно отображается только тогда, когда в меню функций активирован РЕЖИМ ЭКСПЕРТ (ON).

4. Теперь у Вас появляется ДОЛГОТА. (Если вы хотите произвести более точную настройку Вашего местоположения, Вы можете осуществить её по градусам широты и долготы).
5. При помощи кнопки +/- Вы можете установить градусное значение ДОЛГОТЫ.
6. Ваш выбор подтвердите при помощи ОК. Теперь появится ШИРОТА.
7. При помощи кнопки +/- Вы можете установить градусное значение ШИРОТЫ.
8. Ваш выбор подтвердите при помощи ОК. Теперь появится ЧАСОВОЙ ПОЯС.
9. При помощи кнопки +/- Вы можете установить тот ЧАСОВОЙ ПОЯС, в котором Вы находитесь. Ваш выбор подтвердите при помощи ОК.
10. Теперь у Вас установлен ЧАСОВОЙ ПОЯС.
11. **Для следующего программирования в меню НАСТРОЙКА читайте пожалуйста дальше.**

НАСТРОЙКА

ЛЕТО/ЗИМА (Автоматический перевод на летнее/зимнее время)

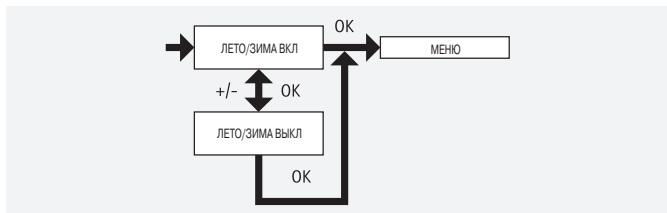

1. После того, как Вы подтвердите функцию ЧАСОВОЙ ПОЯС , на экране появится ЛЕТО/ЗИМА.
2. Кнопкой +/- можно включать и выключать автоматический перевод на летнее/зимнее время (ЛЕТО/ЗИМА).
3. Ваш выбор подтвердите при помощи ОК
4. Нажмите на кнопку МЕНЮ, чтобы войти в рабочий режим.

ФУНКЦИЯ

РОЛЬСТАВНИ / ЖАЛЮЗИ, ПЕРВАЯ ЭКСПЛУАТАЦИЯ

(Выбор занавеса, дата первого введения в эксплуатацию)

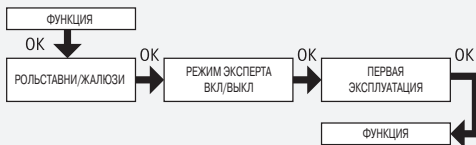

1. Нажмите кнопку МЕНЮ.
2. Для выбора меню ФУНКЦИЯ удерживайте кнопку + до тех пор, пока не появится ФУНКЦИЯ.
3. Ваш выбор подтвердите при помощи кнопки ОК. Теперь у Вас появится РОЛЬСТАВНИ, ЖАЛЮЗИ.
4. Кнопкой +/- можно выбрать между этими двумя позициями
5. Ваш выбор подтвердите при помощи ОК. Теперь появится ВКЛЮЧИТЬ / ВЫКЛЮЧИТЬ РЕЖИМ ЭКСПЕРТ.
6. Кнопкой +/- можно выбрать желаемую установку.
7. Ваш выбор подтвердите при помощи ОК. Теперь появится ПЕРВАЯ ЭКСПЛУАТАЦИЯ.
8. Ваш выбор подтвердите при помощи ОК. Теперь появится ФУНКЦИЯ.
9. Нажмите на кнопку МЕНЮ, чтобы попасть в рабочий режим.

Монтаж, настенного крепления

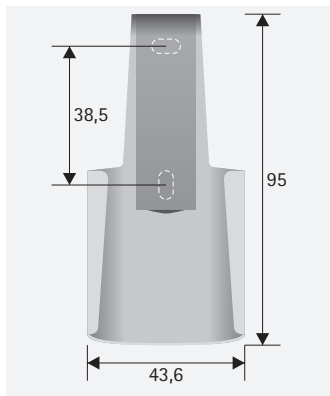

- Перед монтажом на выбранной позиции проверьте безупречность передачи и приёма сигнала от передающего и принимающего устройств.
- Закрепите крепление на стене при помощи двух прилагаемых шурупов.

Замена батарей



 **Указание:**

Батареи следует заменять в течение одной минуты, не нажимая при этом никаких кнопок.

1. Откройте крышку для отсека батарей
2. Извлеките батареи
3. Установите новые батареи, соблюдая полярность

Устройство следует чистить исключительно при помощи влажной тряпки. Не используйте чистящие средства, так как они могут оказать воздействие на синтетические материалы.

Технические характеристики

Номинальное напряжение	3 В постоянный ток
Тип батарей	LR 03 (AAA)
Степень защиты	P 20
Температурный режим внешней среды	-10 °С до +55 °С
Частота радиосигнала	838,6 МГц

Объяснения на предмет соответствия изделия

Настоящим компания Becker-Antriebe GmbH заявляет, что Centronic Time Control TC 445 соответствует основным требованиям и другим соответствующим предписаниям директивы 1999/5/ EC

Предназначено для применения в следующих странах: страны Евросоюза, Швейцарская Конфедерация

CE 0682



Диагностика и устранение неисправностей

Неисправность	Причина	Устранение
Привод не работает	<ol style="list-style-type: none"> 1. Неисправность батарей 2. Неправильная установка батарей 	<ol style="list-style-type: none"> 1. Вставить новые батареи 2. Правильно установить батареи
Привод не работает, горит лампочка контроля передачи сигнала	<ol style="list-style-type: none"> 1. Радиоприёмник находится вне зоны досягаемости 2. ПДУ не зарегистрирован в памяти радиоприёмника 	<ol style="list-style-type: none"> 1. Уменьшить расстояние между ПДУ и радиоприёмником 2. Зарегистрировать ПДУ
Мигает лампочка контроля передачи сигнала, а на дисплее появляется БАТАРЕЯ	Батареи «сажаются»	Вставить новые батареи
Выбранный привод не работает	Неправильный выбор группы	Выбрать правильную группу
Программа «Астро» включается неточно	<ol style="list-style-type: none"> 1. Не соответствует дата 2. Не правильно установлен город, долгота, широта 3. Включена функция «Отпуск» 4. Установлен сдвиг астрономического времени 	<ol style="list-style-type: none"> 1. Установить правильную дату 2. Правильно выбрать город, настроить долготу, широту 3. Выключить функцию «Отпуск» 4. Отрегулировать сдвига астрономического времени
ТС 445 не выполняет задаваемых команд	Передвижной переключатель стоит в мануальном режиме	Переведите переключатель на автоматический режим
ТС 445 выполняет задаваемые команды не точно	Задействована функция «Отпуск»	Выключить функцию «Отпуск»
Рольставни не возвращаются в конечное положение	Конечное положение не задано	Запрограммировать конечное положение с помощью пункта МЕНЮ «Программирование конечного положения»
После замены батарей нет никакого сигнала от передающего устройства	Слишком на долгое время была прервана подача питания	Нажмите на кнопку «Сброс». Проверьте все установки.

Becker-Antriebe GmbH
35764 Sinn/Germany
www.becker-antriebe.com

4034 630 094 0 05/08



BECKER